

**Badewanne Eckmodell rechts
Einbauversion
223331 000 ... 1**



TECHNISCHE DATEN

Artikel-Nr.	223331 000 ... 1
SGVSB / ST	(noch offen) / (noch offen)
Zulassung	EN 14516, EN 12764, EN 60825-1
Grösse	1700 x 860 mm
Wannentiefe	440 mm
Nutzinhalt	250 l / 1 Person
Ausführung	für Ecke rechts, Einbauversion Mineralgusswerkstoff ohne Schürze Überlaufspalt an der Frontseite und Armaturenbank auf der gegenüberliegenden Seite Fussgestell vormontiert ohne Whirlsystem Ausf. 616 – mit Sensorsteuerung für beleuchteten Überlaufspalt Whirlwanne mit variabler Sensorsteuerung Ausf. 627 – mit Luftdüsen, beleuchtetem Überlaufspalt und Nebel
Gewicht	69,0 kg
Zubehör exkl.	Gel-Kopfpolster, Artikel-Nr. 294680 016 000 1

TECHNISCHE DATEN

Montagezubehör inkl.	Ablaufabdeckung, Mineralwerkstoff Ab-/Überlaufgarnitur mit Click-Clack System vormontiert Bodenbefestigungs-Set
Montagezubehör exkl.	Wannenprofil, Artikel-Nr. 295551 000 000 1
Sonstiges	für ... Ausführung einsetzen kann nicht mit Schürze montiert werden

AUSSCHREIBUNGSTEXT

Badewanne KARTELL BY LAUFEN aus Mineralgusswerkstoff Eckmodell für Ecke rechts, ohne Schürze Überlaufspalt an der Frontseite und Armaturenbank auf der gegenüberliegenden Seite, Ablaufabdeckung aus Mineralwerkstoff Grösse 1700 x 860 mm, Wannentiefe 440 mm, Nutzinhalt 250 l Ab-/Überlaufgarnitur mit Click-Clack System vormontiert, Fussgestell vormontiert
Ausf. 616 ohne Whirlsystem
Ausf. 627 mit Whirlsystem
Artikel-Nr. 223331 000 ... 1, Farben siehe Farbtabelle

TECHNISCHE ZEICHNUNGEN / M 1 : 40

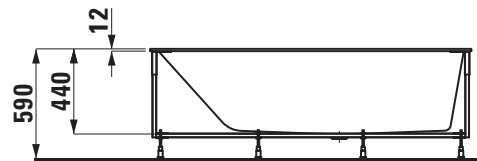
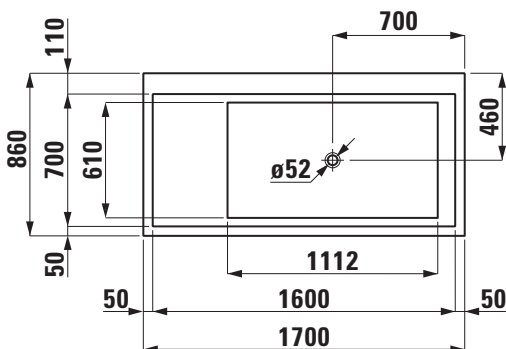

Masstoleranzen bleiben vorbehalten (EN198, +5 mm / -10 mm).